

LED-Wand-/Deckenleuchte mit Glitzereffekt



BEDIENUNGSANLEITUNG



dimmbar
nur über App

Modell 8251/01/3ws
D112

INHALTSVERZEICHNIS

Allgemeine Hinweise	3
Lieferumfang	3
Bestimmungsgemäßer Gebrauch	3
Symbole und Zeichenerklärung	4
Sicherheitshinweise	4
Installationshinweise	5
Bedienungshinweise	7
Deinstallationshinweise	8
Batteriewechsel Fernbedienung	8
Hinweise zu der Lichtquelle	8
Fehlererkennung und -beseitigung	9
Reinigungshinweise	9
EU Konformitätserklärung zur RED Richtlinie	10
Technische Daten	10
Entsorgungshinweise	11
Schnellservice	11

Allgemeine Hinweise



- Lesen Sie diese Bedienungsanleitung sorgfältig durch. Sie vermeiden dadurch Fehler, die zu einer Funktionsstörung führen könnten.

- Bewahren Sie diese Bedienungsanleitung zum späteren Gebrauch auf.
- Geben Sie bei Weitergabe der Leuchte an Dritte die Bedienungsanleitung mit.
- Diese Bedienungsanleitung kann beim Importeur als PDF-Datei angefordert werden.

Lieferumfang überprüfen

Prüfen Sie den Lieferumfang sofort nach dem Auspacken auf Vollständigkeit und einwandfreien Zustand. Die Abbildung der nummerierten Teile finden Sie auf Seite 7.

- LED-Decken- und Wandleuchte **1**
- 2 x Schraube **2**
- 2 x Dübel Ø 6 mm **3**
- Fernbedienung **4**
- Lithium-Ionen-Batterie CR 2025, 3 V (bereits eingesetzt)
- Bedienungsanleitung
- Garantie-Urkunde

Bestimmungsgemäßer Gebrauch

Die LED-Decken- und Wandleuchte (im Folgenden „Leuchte“ genannt) ist zur Beleuchtung in trockenen Innenräumen konzipiert.

Die Leuchte darf nicht modifiziert oder technisch verändert werden.

Die Leuchte ist nicht für den Betrieb an einem externen Dimmer geeignet.

Der Hersteller und der Verkäufer übernehmen keine Haftung für Verletzungen oder Schäden, die Folge eines unsachgemäßen Gebrauchs der Leuchte sind.

Lassen Sie Kinder und Personen deren körperliche, geistige oder sonstige Fähigkeiten eingeschränkt sind und die diese Leuchte nicht sicher bedienen können sowie Unbefugte nicht unbeaufsichtigt an diese Leuchte gelangen.

Symbole und Zeichenerklärung



WARNUNG!

Signalsymbole/-wörter, die beachtet werden müssen. Bei Nichtbeachtung kann es zu schweren Verletzungen, im Extremfall zum Tode kommen.



VORSICHT!

Signalsymbole/-wörter, die zum sicheren Betrieb der Leuchte beachtet werden müssen. Bei Nichtbeachtung kann es zu Verletzungen kommen.

Hinweis!

Signalwörter, die bei der Handhabung der Leuchte beachtet werden müssen. Bei Nichtbeachtung kann es zu Sachschäden kommen.

Sicherheitshinweise



WARNUNG!

Erstickungsgefahr!

Bei Verpackungs- und Schutzfolien besteht Erstickungsgefahr.
- Halten Sie Verpackungs- und Schutzfolien von Kindern fern.



Konformitätserklärung

Mit diesem Symbol gekennzeichnete Produkte erfüllen alle anzuwendenden Gemeinschaftsvorschriften des Europäischen Wirtschaftsraumes. Die Konformitätserklärung kann beim Importeur angefordert werden.



Geprüfte Sicherheit

Produkte, die mit diesem Symbol gekennzeichnet sind, entsprechen den Anforderungen des deutschen Produktsicherheitsgesetzes (ProdSG).



Schutzklasse II

Schutzisoliert



Nicht dimmbar

Nicht für den Betrieb an einem externen Dimmer geeignet.
Nur dimmbar mit der „Smart Life“ App.



Nur für Innen

Nur für die Verwendung in trockenen Innenräumen geeignet.



VORSICHT!

Verletzungsgefahr!

Bei Missachtung der Sicherheitshinweise besteht Verletzungsgefahr. Ein sicherer Betrieb dieser Leuchte ist nur gewährleistet, wenn die folgenden Anweisungen beachtet werden.

- Verwenden Sie die Leuchte nur im Wohnbereich (nicht in Feuchträumen) und ihrer Bauart entsprechend.
- Lassen Sie Kinder und Personen deren körperliche, geistige oder sonstige Fähigkeiten eingeschränkt sind und die diese Leuchte nicht sicher bedienen können sowie Unbefugte nicht unbeaufsichtigt an diese Leuchte gelangen.
- Die Installation darf nur durch eine Elektrofachkraft erfolgen.
- Schalten Sie vor der Installation oder der Reinigung den Stromkreis ab.
- Es müssen die entsprechenden Normen angewendet werden.
- Verwenden Sie nur die vom Hersteller vorgesehenen Teile.
- Modifizieren oder verändern Sie die Leuchte nicht.
- Betreiben Sie die Leuchte nicht mit beschädigter Schutzabdeckung. Entsorgen Sie die Leuchte, wenn die Schutzabdeckung beschädigt ist.

Installationshinweise



WARNUNG!

Stromschlag- und Kurzschlussgefahr!

Bei Arbeiten am Stromnetz besteht Stromschlag- und Kurzschlussgefahr!

- Die Installation darf nur durch eine Elektrofachkraft erfolgen.
- Schalten Sie vor der Installation den Stromkreis ab.
- Es müssen die entsprechenden Normen angewendet werden.

Durch das Bohren und Schrauben können Leitungen im Untergrund beschädigt werden.

- Stellen Sie vor der Montage sicher, dass sich keine Leitungen im Untergrund befinden. Um dies zu vermeiden, ist unter anderem die Lage der Zuleitung zu beachten.

Wenn die Leuchte beschädigt ist, ist der Schutz gegen Stromschlag- und Kurzschlussgefahr nicht mehr gegeben.

- Verwenden Sie keine beschädigte Leuchte.
 - Trennen Sie im Falle einer Beschädigung die Leuchte umgehend vom Stromnetz.
1. Drehen Sie den Leuchenträger **5** gegen den Uhrzeigersinn von dem Leuchtenkörper **6** ab (s. Abb. A).
 2. Öffnen Sie das Anschlussgehäuse **7**, indem Sie die beiden Schrauben **8** lösen, und nehmen sie den Deckel ab (s. Abb. B).
 3. Bestimmen Sie den Montageort und zeichnen Sie die Befestigungspunkte **9** des Leuchenträgers an (s. Abb. C und D).
 - Die Zuleitung muss dabei durch die Kabeleinführung **10** geführt werden.
 - Beachten Sie, dass die Position des Leuchenträgers die Ausrichtung der Leuchte bestimmt.
 4. Befestigen Sie den Leuchenträger, abhängig vom Untergrund, ggf. mittels der mitgelieferten Schrauben **2** und Dübel **3**.
 - Beachten Sie die Lage von Leitungen im Untergrund.
 5. Nehmen Sie den Anschluss an der Klemme wie folgt vor (s. Abb. E):

Leitung	Klemmenbezeichnung	Bezeichnung
Braun	L	Phase
Blau	N	Neutral

7. Setzen Sie den Deckel auf das Anschlussgehäuse und befestigen Sie diesen mit den Schrauben.
8. Setzen Sie den Leuchtenkörper auf den Leuchenträger auf und befestigen Sie ihn durch eine Drehung im Uhrzeigersinn (s. Abb. F).
 - Um den Leuchenträger passgenau auf den Leuchtenkörper zu setzen, beachten Sie bitte die Markierungspunkte (A und B) auf dem Leuchtenkörper und dem Leuchenträger.
 - Der Leuchtenkörper muss einrasten!
9. Schalten Sie den Stromkreis wieder ein.
10. Prüfen Sie die Funktion der Leuchte.

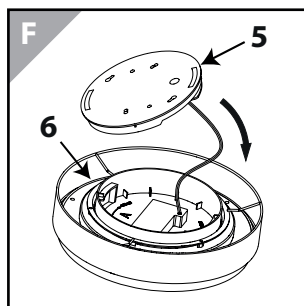
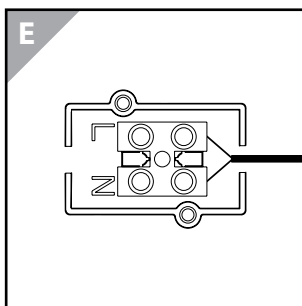
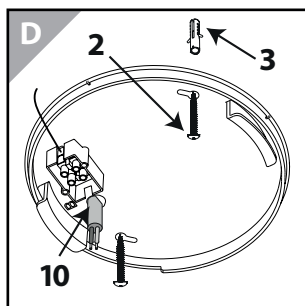
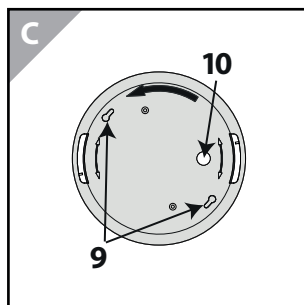
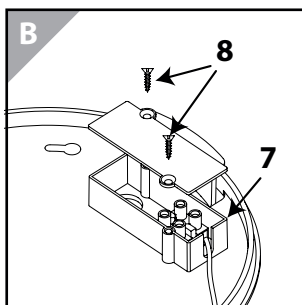
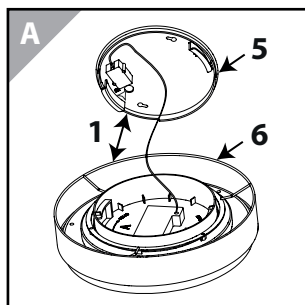

Bedienungshinweise

Entfernen Sie den Entladeschutzstreifen an dem Batteriefach der Fernbedienung **4**.

Das Ein- und Ausschalten der Leuchte erfolgt durch das Betätigen der Taste **11** auf der mitgelieferten Fernbedienung. Jederzeit ist die Leuchte mit dem Lichtschalter an der Wand ein- bzw. ausschaltbar.

Durch Betätigen der Tasten **12** und **13** kann die Lichtfarbe in mehreren Stufen zwischen ca. 2.700 K (warmweiß) und ca. 6.000 K (kaltweiß) verändert werden.

Die Leuchte verfügt über eine Memory-Funktion, d.h. dass die Leuchte die eingestellten Werte beibehält, wenn Sie mit dem Lichtschalter oder der Fernbedienung die Leuchte aus- und wieder einschalten.

Die Leuchte kann auch mit der „Smart Life“ App direkt über das Smartphone bzw. Tablet gesteuert werden (siehe beiliegende Bedienungsanleitung „Smart Life“ App).

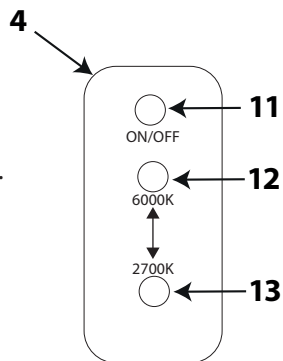

Deinstallationshinweise



WARNUNG!

Stromschlag- und Kurzschlussgefahr!

Bei Arbeiten am Stromnetz besteht Stromschlag- und Kurzschlussgefahr!

- Die Demontage darf nur durch eine Elektrofachkraft erfolgen.
- Es müssen die entsprechenden Normen angewendet werden.
- Schalten Sie vor der Demontage den Stromkreis ab.

Die Demontage erfolgt wie die Installation im Kapitel „Installationshinweise“ beschrieben, nur in umgekehrter Reihenfolge.

Batteriewechsel Fernbedienung

Hinweis!

Beschädigungsgefahr!

Die Batterie kann durch unsachgemäße Lagerung Schaden nehmen.

- Verwenden Sie nur die in den technischen Daten angegebene Batterien oder solche eines gleichwertigen Typs.

Die Batterie ist von der Garantie ausgeschlossen!

Der Batteriewechsel ist wie folgt vorzunehmen:

1. Schieben Sie die Abdeckung des Batteriefaches der Fernbedienung auf, indem Sie die Position **14** seitlich drücken und das Batteriefach herausziehen.
2. Wechseln Sie die Batterie aus.
 - Achten Sie auf die korrekte Polarität der Batterie!
3. Setzen Sie das Batteriefach wieder ein bis es einrastet.



Hinweise zu der Lichtquelle

Die in dieser Leuchte verwendete Lichtquelle hat eine hohe Lebensdauer. Sie darf aus Sicherheitsgründen ausschließlich durch den Hersteller ausgetauscht werden!

Fehlererkennung und -beseitigung

Fehler	Mögliche Ursachen	Fehlerbeseitigung
Eine einzelne LED funktioniert nicht.	Eine LED ist defekt.	Der Austausch einer LED ist nicht möglich.
		Wenden Sie sich bitte an den Leuchtenservice. Die Adresse finden Sie im Abschnitt „Schnellservice“.
Die Leuchte flackert.	Ist die Leuchte an einen Dimmer angeschlossen?	Die Leuchte ist nicht für den Betrieb an einem Dimmer geeignet. Entfernen Sie den Dimmer aus der Zuleitung und ersetzen Sie ihn durch einen normalen Schalter.
Die Leuchte funktioniert gar nicht.	Ist die Leuchte korrekt angeschlossen?	Prüfen Sie, ob die Leuchte korrekt angeschlossen ist.
	Ist die Sicherung / der FI-Schalter ausgeschaltet?	Schalten Sie die Sicherung / den FI-Schalter ein.

Reinigungshinweise



Stromschlag- und Kurzschlussgefahr!

In die Leuchte eingedrungenes Wasser kann einen Stromschlag oder Kurzschluss verursachen.

- Es darf keine Feuchtigkeit in Anschlussräume oder an stromführende Teile gelangen.
- Schalten Sie die vorgelagerte Sicherung aus und lassen Sie die Leuchte abkühlen, bevor Sie diese reinigen.

Hinweis!

Beschädigungsgefahr!

Die Oberfläche der Leuchte kann durch scheuernde / ätzende oder lösungsmittelhaltige Reinigungsmittel beschädigt werden.

- Verwenden Sie kein scheuernden, ätzenden oder lösungsmittelhaltige Reinigungsmittel.
- Verwenden Sie zur Reinigung ein trockenes, weiches Tuch.
- Entfernen Sie hartnäckige Flecken mit einem leicht feuchten Tuch, ggf. unter Verwendung eines neutralen Reinigers.

EU Konformitätserklärung zur RED Richtlinie

Hiermit erklärt MeLiTec GmbH, dass der Funkanlagentyp 8251/01/1cm der Richtlinie 2014/53/EU entspricht.

Der vollständige Text der EU-Konformitätserklärung ist unter der folgenden Internetadresse verfügbar: www.melitec.de/service/downloads.

Sendefrequenz: 2,4 GHz
Sendeleistung: max. 0,5 mW

Technische Daten

Leuchte

Spannung: 230 V~, 50 Hz
Leistungsaufnahme: max. 18 W
Standby: < 0,5 W
Schutzklasse: II, schutzisoliert
Dimmbar: nein (nur mit der „Smart Life“ App)
Eingangsstrom: 137 mA
cos φ : 0,57
Leuchtmittel: 14,4 W: 75 x 0,15 W + 21 x 0,15 W LED 2.700 K / 6.000 K
Lichtstrom: ca. 1.000 Lumen
Lichtfarbe: ca. 2.700 K (warmweiß) – ca. 6.000 K (kaltweiß)
Farbwiedergabe: sehr gut, Ra > 90

Fernbedienung

Batterie: 1 x Lithium-Ionen-Batterie CR 2025, 3 V
Schutzklasse: III, Schutzkleinspannung

Dieses Produkt enthält eine Lichtquelle der Effizienzklasse F.

Entsorgungshinweise



Leuchten dürfen nicht mit dem normalen Hausmüll entsorgt werden.

Die Leuchte muss am Ende der Lebensdauer ordnungsgemäß entsorgt und dem Recycling zugeführt werden. Vor der Entsorgung der Leuchte muss der Akku entnommen werden.



Sie sind gesetzlich dazu verpflichtet, Batterien umweltgerecht zu entsorgen.

Batterien müssen dem umweltgerechten Recycling zugeführt werden. Nur so ist gewährleistet, dass wertvolle Rohstoffe umweltschonend wiedergewonnen werden. Auch können so keine schädlichen Inhaltsstoffe in die Umwelt gelangen und gesundheitsschädigende Wirkungen auf Menschen, Tiere und Pflanzen haben. Batterien dürfen auf keinen Fall mit dem normalen Hausmüll entsorgt werden. Batterien können Sie unentgeltlich dem Recycling zuführen, dort wo sie verkauft werden oder bei Ihrer kommunalen Sammelstelle. Achten Sie darauf, dass Batterien entladen sind.



Führen Sie Verpackung sortenrein dem Recycling zu.

Weitere Informationen zur korrekten Entsorgung von Leuchten, Akkus und Verpackungsmaterialien erhalten Sie bei Ihrem kommunalen Entsorger, im Internet unter www.melitec.de/service/recycling.

Schnellservice

Für dieses Produkt bieten wir einen Sonderservice!

Wenn Sie ein Problem mit der Leuchte haben, rufen Sie uns an, senden eine E-Mail oder nutzen das Kontaktformular auf unserer Internetseite.

Oft können wir Ihnen schnell und unkompliziert helfen, um kleine Fehler zu beheben.

Halten Sie für Rückfragen die folgenden Daten bereit:

Modell 8251/01/3ws D112 creme-weiß

Tel.: 02938 9725-25
Mo.- Fr. von 8:00 bis 20:00 Uhr

Fax: 02938 9725-29
E-Mail: service@melitec.de
Internet: www.melitec.de

Adresse: MeLiTec GmbH
Leuchtenservice
Oesterweg 20
59469 Ense
Germany

„Smart Life“ App

in Kombination mit den LED-Wand-/Deckenleuchten
D110, D111, D112, D114 und D115



KUNDENSERVICE

 02938 9725-25

 www.melitec.de
service@melitec.de

Modell 8251/01/1cm Modell 8251/01/5cm
Modell 8251/01/2cm Modell 8251/01/gws
Modell 8251/01/3ws

BEDIENUNGSANLEITUNG



INHALTSVERZEICHNIS

Allgemeine Hinweise	3
Bestimmungsgemäßer Gebrauch	3
Symbole und Zeichenerklärung	4
Erstinstallation der „Smart Life“ App	5
Leuchte in „Smart Life“ einbinden	5
Bedienung der Leuchte in der App	7
Verbindung von „Smart Life“ mit Amazon Alexa	8
Deinstallation der Leuchte aus „Smart Life“ App	9
Sicherheit Ihrer Daten	10
Fehlererkennung und -beseitigung	10
Schnellservice	11

Allgemeine Hinweise



- Lesen Sie diese Bedienungsanleitung sorgfältig durch. Sie vermeiden dadurch Fehler, die zu einer Funktionsstörung führen könnten.

- Bewahren Sie diese Bedienungsanleitung zum späteren Gebrauch auf.
- Geben Sie bei Weitergabe der Leuchte an Dritte die Bedienungsanleitung mit.
- Diese Bedienungsanleitung kann beim Importeur als PDF-Datei angefordert werden.
- Unter Berücksichtigung der aktuellsten Version der „Tuya-Smart Life App“ wurde diese Bedienungsanleitung erstellt (Stand 09/2019) und untersteht regelmäßigen Aktualisierungen. Abbildungen und Bedienungserklärungen können dabei abweichen.

Bestimmungsgemäßer Gebrauch

Die Android- bzw. IOS-Software „Smart Life“ (im Folgenden „App“ genannt) dient zur Bedienung / Steuerung von auf „Tuya-Smart Home“ basierten Endgeräten im WLAN-Netz mit 2,4 GHz.

Endgeräte auf Basis anderer Bedienung- bzw. Steuerungssoftware im Smart Home-Bereich sind ausgeschlossen.

Lassen Sie Kinder und Personen deren körperliche, geistige oder sonstige Fähigkeiten eingeschränkt sind und die diese App nicht sicher bedienen können sowie Unbefugte nicht unbeaufsichtigt diese App, und die damit gekoppelten Endgeräte, bedienen.

Stellen Sie sicher, dass Ihr WLAN ausreichend gegen unerwünschtem Fremdzugriff gemäß der benötigten Sicherheitsvorkehrungen geschützt ist.

Symbole und Zeichenerklärung

Hinweis!

Signalwörter, die bei der Handhabung der App zu beachten sind.
Bei Nichtbeachtung kann es zu Sachschäden kommen.



Tuya

Tuya ist eine globale Entwicklerplattform für WLAN Module zur Steuerung von Produkten mit nur einer App.



Amazon Alexa

Alexa ist der sprachgesteuerte Dienst, der über jedes Alexa-fähige Gerät nahtlos mit den Leuchten D110, D111, D112, D114 und D115 kommuniziert. Mit Amazon Alexa können Sie Ihre Stimme verwenden, um die Leuchten D110, D111, D112, D114 und D115 zu steuern, indem Sie Befehle an Alexa senden.

Fügen Sie jeden zertifizierten „Works With Alexa“-Produkt Sprachsteuerungen hinzu, indem Sie Konten mit Alexa-fähigen Geräten Verknüpfen. Bitten Sie dann Alexa eine Lampe einzuschalten, das Licht zu dimmen, usw. Einige Smart-Home-Produkte erfordern einen kompatiblen Hub.

© Amazon, Alexa und alle damit verbundenen Logos sind Marken von Amazon.com, Inc. oder seinen verbundenen Unternehmen.



SGS

Die SGS ist das weltweit führende Unternehmen in den Bereichen Prüfen, Testen, Verifizieren und Zertifizieren.

Erstinstallation der „Smart Life“ App

1. Laden Sie die App „Smart Life“ aus dem Google Play Store oder aus dem iOS App-Store herunter (s. Abb. A).
2. Starten Sie die App und legen Sie einen Account an.
3. Hinweis zur WLAN-Frequenz des Routers:
Die „Smart Life“ Produkte funktionieren ausschließlich im meist genutzten Frequenzbereich von 2,4 GHz.

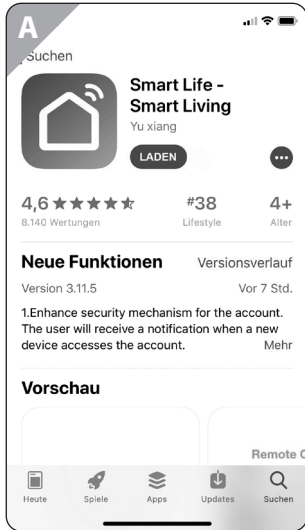

Leuchte in „Smart Life“ einbinden

1. Öffnen Sie die „Smart Life“ App auf Ihrem mobilen Endgerät.
2. Drücken auf „+“ um ein neues Gerät in Ihrem „Smart Life“ Netzwerk hinzuzufügen (s. Abb. B).
3. Wählen Sie unter „Manuell hinzufügen“ die Kategorie „Beleuchtung“ aus und drücken auf „Beleuchtungsgeräte“ (s. Abb. C).

4. Die „Smart Life“ App fordert Sie auf, die Leuchte in den „Einrichtungsmodus“ zu versetzen:
 - Nehmen Sie die mitgelieferte Fernbedienung und drücken Sie so oft die ON/OFF-Taste bis die Leuchte beginnt schnell zu blinken. Sie befindet sich nun im Einrichtungsmodus.
5. Bestätigen Sie den Einrichtungsmodus in der „Smart Life“ App (s. Abb. D).

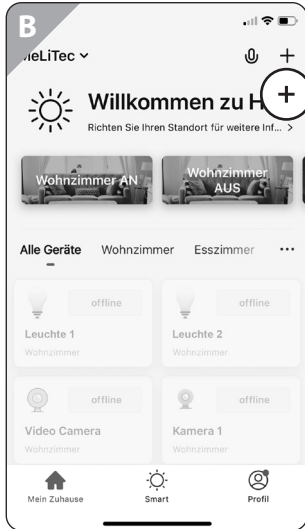

6. Wählen Sie Ihr WLAN-Netzwerk, geben Sie das dazugehörige WLAN-Passwort ein und drücken Sie abschließend auf OK (s. Abb. E).
7. Warten Sie bis der Suchvorgang 100 % abgeschlossen ist. Die „Smart Life“ App sucht nach Ihrem Beleuchtungsgerät. Dies kann ca. 1 bis 2 Minuten dauern. Sollte der Suchvorgang nicht erfolgreich sein, wiederholen Sie Schritt 2 bis 6.
8. Richten Sie nach erfolgreichem Suchvorgang Ihre Leuchte in der „Smart Life“ App ein. Befolgen Sie die Anweisungen der App (s. Abb. F). Es besteht die Möglichkeit der Raumzuweisung. Sie können die Geräte jederzeit mit der App umbenennen und mehrere Geräte gruppieren oder Lichtszenen bzw. Automatisierungen über die App programmieren (s. Abb. G).

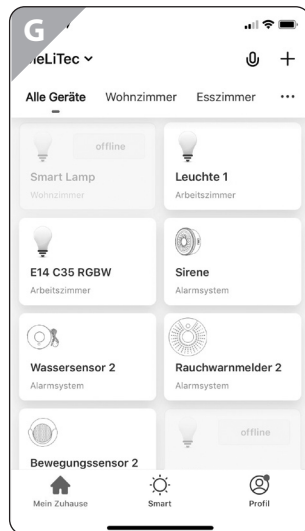
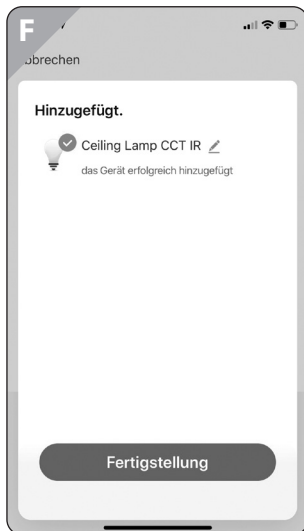
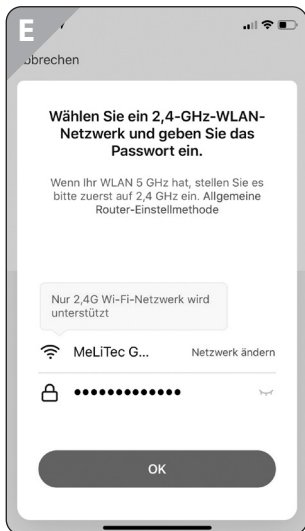

Bedienung der Leuchte in der App

1. Öffnen Sie die „Smart Life“ App auf Ihrem mobilen Endgerät.
2. Wählen Sie in der Startübersicht Ihr Beleuchtungsgerät aus. Es öffnet sich das Kontrollfenster der Leuchte (s. Abb. H).
3. Sie können anhand der unterschiedlichen Grundfunktionen nun die Leuchte an- bzw. ausschalten, dimmen und die Lichtfarbe steuern.
 - a. Um die Timer-Funktion zu nutzen, drücken Sie auf „Left time“ und stellen die Zeit ein, wie lange die Leuchte in Betrieb sein soll.
 - b. Um die Leuchte zu einer bestimmten Uhrzeit an- bzw. auszuschalten, drücken Sie auf „Schedule“. Fügen Sie unter „Timing hinzufügen“ eine Uhrzeit und den dazugehörigen Zustand (ON/OFF) hinzu. Entscheiden Sie zusätzlich, ob sich dieser Zeitpunkt an bestimmten Wochentagen wiederholen soll.

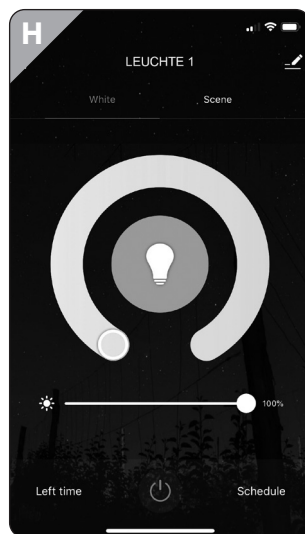

- c. Über die Funktion „Familienfreigabe“ lassen sich Personengruppen definieren, sodass die Leuchtensteuerung von mehreren Personen und Endgeräten möglich ist. Der Betrieb der Leuchte ist somit NUR mit Familienfreigabe gekoppelten Endgeräten möglich, sodass ein Zugriff durch unberechtigte Personen ausgeschlossen ist!
- d. Sollten Sie mehrere Leuchten / Geräte besitzen, können Sie diese über die App zu beliebigen Gruppen oder Szenen zusammenfassen und mit nur einer Bedienung gleichzeitig über die App steuern.

Verbindung von „Smart Life“ mit Amazon Alexa

„Smart Life“ bietet die umfassende sprachgesteuerte „Smart Home“ Erfahrung mit Amazon Alexa.

Alexa ist der Cloud-basierte Sprachdienst von Amazon. Alexa ist das Gehirn hinter Amazon Echo und anderen Alexa-fähigen Geräten. Die Verwendung von Alexa ist so einfach wie das Stellen einer Frage – fragen Sie einfach und Alexa wird sofort antworten.

1. Laden Sie die Amazon Alexa App aus dem Google Play Store bzw. dem iOS App-Store herunter und verbinden Sie Ihr Amazon Alexa Gerät (z. B. Amazon Echo) mit der Amazon Alexa App.
2. Nehmen Sie Ihr Amazon Alexa Gerät gemäß Bedienungsanleitung in Betrieb.
3. Suchen Sie im Amazon Alexa-Skill-Verzeichnis nach „Smart Life“.
4. Klicken Sie auf Skill von „Smart Life“ aktivieren und geben Sie dann auf der verlinkten Seite Ihren Account-Benutzernamen, Passwort und Ihre Region ein.
5. Sprechen Sie nun einfach zu Ihrem Amazon Alexa Gerät: „Alexa, finde meine Geräte“.
6. Jetzt sind alle Einstellungen abgeschlossen. Sprechen Sie einfach zu Amazon Alexa um Ihre Leuchten zu steuern.

Wenn Sie nach dieser Verbindung zwischen Ihrer „Smart Life“ App und Ihrem Amazon Alexa Gerät ein neues „Smart Home“ Gerät in die „Smart Life“ App installieren, so wird dieses von Ihrem Amazon Alexa Gerät automatisch erkannt und übernommen. Ihr Amazon Alexa Gerät gibt Ihnen dazu eine kurze Sprachnachricht als Rückmeldung.

Siri-Sprachsteuerung!

Die Einrichtung der Siri-Sprachsteuerung ist ebenfalls möglich. Sie müssen lediglich vorher in der „Smart Life“ App eine normale Szene einrichten, die eine oder mehrere Leuchten / Geräte schaltet (Steuerung der Einzelgeräte ist nicht möglich).

Deinstallation der Leuchte aus „Smart Life“ App

1. Öffnen Sie die „Smart Life“ App auf Ihrem mobilen Endgerät.
2. Wählen Sie aus der Geräteübersicht die zu entfernende Leuchte aus.
Das Kontrollfenster der Leuchte öffnet sich (s. Abb. I).
3. Wählen Sie die Einstellungsoption (Stift-Symbol) im oberen rechten Bildschirmrand aus.
4. Scrollen Sie herunter, bis Sie die Schaltfläche „Das Gerät entfernen“ finden (s. Abb. J). Bestätigen Sie die Entfernung der Leuchte (s. Abb. K).

Das Gerät ist nun nicht mehr mit Ihrer App gekoppelt.

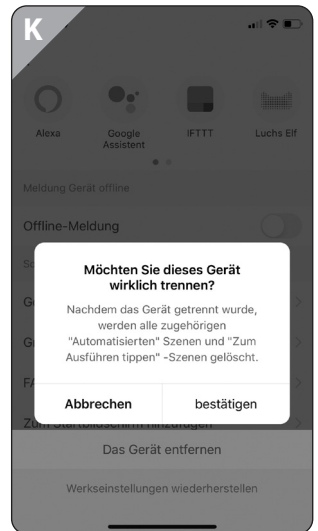
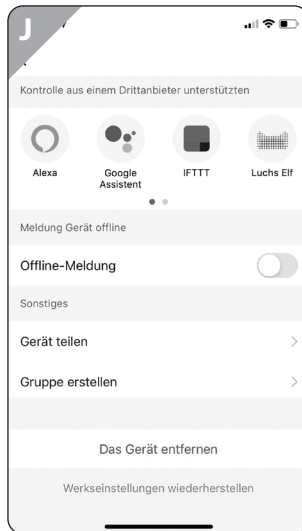
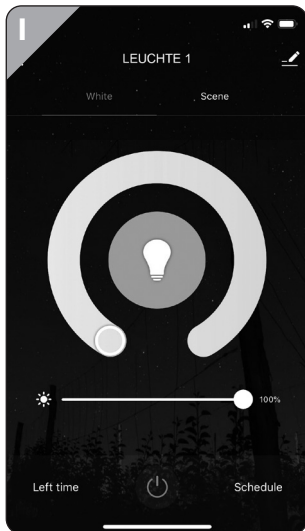

Sicherheit Ihrer Daten

Unser Systemanbieter, der die App „Smart Life“ und die zugehörige Cloud betreibt, ist von der Schweizer Prüfstelle SGS für die Datensicherheit der Cloud-Systeme und der „Smart Home“ Systeme nach den internationalen Normen IEC 27001, IEC 27017 und IEC 27018 zertifiziert.



Hinweis!

WLAN-Sicherheit!

Damit Ihre Geräte und Daten vor unbefugtem Zugriff sicher sind, müssen Sie Ihr WLAN-Netzwerk sicher verschlüsseln. Nur dann ist Ihr Netzwerk sicher.

Fehlererkennung und -beseitigung

Fehler	Mögliche Ursachen	Fehlerbeseitigung
Die Leuchte funktioniert gar nicht.	Ist die Leuchte korrekt angeschlossen?	Prüfen Sie, ob die Leuchte korrekt angeschlossen ist.
	Ist die Sicherung / der FI-Schalter ausgeschaltet.	Schalten Sie die Sicherung / den FI-Schalter ein.
„Smart Life“ lässt sich nicht installieren.	Betriebssystem nicht kompatibel.	„Smart Life“ App nur über Android- bzw. IOS- Geräte nutzbar.
Leuchte lässt sich nicht über „Smart Life“ steuern.	WLAN-Verbindung unterbrochen.	Prüfen Sie Ihr WLAN-Netzwerk und die WLAN-Einstellung in der App.
	WLAN-Passwort wurde geändert.	Jedes Gerät muss neu mit der App verbunden werden.
	WLAN-Netzwerk-Übertragung wechselt zwischen 2,4GHz und 5GHz.	Ändern Sie die Übertragungsfrequenz Ihres Routers auf 2,4GHz.

Schnellservice

Für dieses Produkt bieten wir einen Sonderservice!

Wenn Sie ein Problem mit der „Smart Life“ App haben, rufen Sie uns an, senden eine E-Mail oder nutzen das Kontaktformular auf unserer Internetseite.

Oft können wir Ihnen schnell und unkompliziert helfen, um kleine Fehler zu beheben.

Halten Sie für Rückfragen die folgenden Daten bereit:

**mobiles Android- bzw. IOS-Engerät
in Kombination mit den LED-Wand-/Deckenleuchten
D110, D111, D112, D114, D115**

Tel.: 02938 9725-25

Mo.- Fr. von 8:00 bis 20:00 Uhr

Fax: 02938 9725-29

E-Mail: service@melitec.de

Internet: www.melitec.de

Adresse: MeLiTec GmbH

Leuchtenservice

Oesterweg 20

59469 Ense

Germany

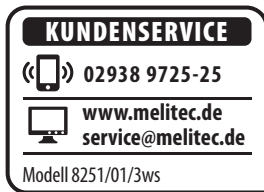

© Copyright

Nachdruck oder Vervielfältigung
(auch auszugsweise)
nur mit Genehmigung der:

MeLiTec GmbH
Oesterweg 22
59469 Ense
Germany

2021/2022

Diese Druckschrift, einschließlich aller ihrer Teile,
ist urheberrechtlich geschützt.

Jede Verwertung außerhalb der engen Grenzen
des Urheberrechtes ist ohne Zustimmung der
MeLiTec GmbH unzulässig und strafbar.

Das gilt insbesondere für Vervielfältigungen,
Übersetzungen, Mikroverfilmungen
und die Einspeisung und Verarbeitung in
elektronischen Systemen.

Importiert durch:

MeLiTec GmbH
Oesterweg 22
59469 Ense
Germany